



1997 FORD® CROWN VICTORIA® GEORGIA STATE PATROL

J.LLOYD
INTERNATIONAL, INC.

Own the entire fleet! / Procurez-vous toute la flotte!

No. 72715 - Unmarked Crown Victoria
No. 72776 - Illinois State Police
No. 72777 - California Highway Patrol
No. 72778 - Tennessee State Trooper

No. 72779 - North Carolina State Trooper
No. 72780 - Alabama State Trooper
No. 72781 - Georgia State Patrol

WARNING: This is detailed scale model and such may contain sharp points. Take care during assembly.

VORSICHT: Dies ist ein detailliertes Scale Modell. Einige Teile können scharfkantig sein. Selen Sie vorsichtig beim Zusammenbau.

ADVASEL: Dette er en detailed skala model og nogen dele kan derfor indehånde skarpe spidser. Væ forfigtig under samling.

ADVERTENCIA: Este es una maqueta a escala detallada y algunas piezas pueden tener puntos agudos. Tenga cuidado durante el ensamblaje.

ATTENZIONE: Questo modellino riproduce l'originale in scala ridotta a in modo dettagliato; quindi, qualche componente potrebbe averla punta acuta. Stare attento durante il montaggio.

ADVERTÊNCIA: Este é um modelo em escala pormenorizado a algumas das suas componentes podem ter pontas aquçadas. Tomar as precauções a monta

ATTENTION: Ceci est une maquette à l'échelle détaillée et certaines pièces peuvent être pointues. Prendra les précautions nécessaires durant l'assemblage

WAARSCHUWING: Dit is een gedetailleerd op kleine schaal gameskt model en sommige onderdelen kunnen scherpe punten hebben. Neem de juiste voorzorgsmaatregelen tijdens de montage.

IMPORTANT, READ THIS

- Before beginning, read through all instructions carefully.
- Each plastic part is identified by a number.
- Test fit each part in place before cementing.
- Use only cements and paints recommended for polystyrene.
- For best results, before painting or fixing Decals, wash all plastic parts with a mild detergent, rinse thoroughly and air dry.
- Scrape paint from all areas to be cemented.
- Scrape chrome plating from areas to be cemented.

IMPORTANTE, LEA ESTO

- Antes de comenzar, lea detenidamente todas las instrucciones.
- Cada pieza plástica etsá identificada con un número.
- Antes de la cementación verifique que cada parte se asienta bien en su lugar.
- Use solamente cementos y pinturas recomendadas para poliestireno.
- Para mejores resultados, antes de pintar o fijar las calcomanías lave todas las piezas de plástico con un detergente suave, enjuague y seque al aire.
- Elimine la pintura de todas las áreas que van a ser cementadas.
- Raspar el cromado de las áreas que van a ser cementadas.

RECOMMANDATION IMPORTANTE

- Avant de commencer, lire soigneusement toutes les instructions.
- Chaque pièce en plastique est numérotée.
- Essayer chaque pièce à sa place avant de la coller.
- Utilisez uniquement les colles et peintures recommandées pour le polystyrène.
- Pour obtenir un meilleur résultat, laver toutes les pièces en plastique dans un détergent doux, rincer et laisser sécher à l'air avant de peindre ou de fixer les décalques.
- Grattez la peinture de toutes les surfaces à coller.
- Grattez le chromage des zones à cimenter.

WICHTIG, BITTE LESEN

- Bevor Sie mit dem Zusammenbau beginnen, lesen Sie bitte erst die Anleitungen.
- Jedes Plastikteil ist mit einer Nummer bezeichnet.
- Prüfen Sie die Paßform, bevor Sie die Teile zusammenkleben.
- Verwenden Sie nur für Polystyrol empfohlene Bindemittel oder Farben.
- Vor dem Anmalen und bevor Sie Aufkleber anbringen, empfiehlt es sich, alle Plastikteile mit einer milden Seifenlauge abzuwaschen, abzuspülen und an der Luft zu trocknen.
- Entfernen Sie alle Farbreste von den Klebeflächen.
- Chromplattierung von den zu zementierenden Flächen abkratzen.

TO APPLY DECALS

- Cut each decal from decal sheet.
- Place decal into water and soak for about 10 seconds and remove.
- Let set for about 30 seconds or until decal slides easily off the paper.
- Slide decal onto model, position and blot with a soft cloth.
- Let dry completely before handling.

PARA APLICAR LAS CALCOMANIAS

- Corte cada calcomanía de la hoja de calcomanías.
- Coloque la calcomanía en agua, deje que se remoje por unos 10 segundos y quítela.
- Déjala fijarse por unos 30 segundos o bien hasta que se desprenda fácilmente del papel.
- Deslice la calcomanía sobre el modelo, colóquela en posición, y seque con un paño suave.
- Espere que se seque por completo antes de manejarla.

POUR LA DES DECALQUES

- Découpez les décalques figurant sur la feuille.
- Faites tremper ceux-ci dans l'eau pendant environ 10 secondes, puis retirez-les.
- Attendez environ 30 secondes ou jusqu'à ce que les décalques se détachent facilement du papier.
- Posez le décalque voulu sur le modèle, ajustez-le et essuyez avec un chiffon doux.
- Laissez sécher complètement avant toute manipulation.

AUFTRAGEN VON AVZIEHBILDERN

- Schneiden Sie die einzelnen Abziehbilder aus dem Abziehbildbogen.
- Legen Sie das Abziehbild etwa 10 Sekunden in Wasser, und nehmen Sie es dann heraus.
- Warten Sie etwa 30 Sekunden oder bis sich das Abziehbild leicht vom Papier ziehen läßt.
- Schieben Sie das Abziehbild auf das Modell, bringen Sie es in die gewünschte Stellung und trocknen Sie es mit einem weichen Tuch ab.
- Warten Sie, bis es ganz getrocknet ist.

ΠΡΟΣΟΧΗ: ΔΕΝ ΕΙΝΑΙ ΚΑΤΑΛΛΗΛΟ ΓΙΑ ΠΑΙΔΙΑ ΚΑΤΩ ΤΩΝ ΤΡΙΩΝ ΕΤΩΝ. ΠΕΡΙΕΧΕΙ ΜΙΚΡΑ ΤΕΜΑΧΙΑ.

要注意: 小さい部品を含んでおりますので、3歳以下のお子様の使用はお薦めできません。

重要、必読

- 開始前に、説明を全部熟読してください。
- 各プラスチック部品には、番号がついています。
- セメントで接合する前に、各部品を、試験的に組み合わせてみてください。
- ポリスチレンに使用することが薦められているセメントやペンキのみを御使用ください。
- 最良の成果を得るためには、塗装やシールの添付の前に、全てのプラスチックの表面を、刺激性のない洗剤で洗い、十分に水ですすぎ、空気で乾燥させてください。
- セメントで接合するべき部分の全てから、ペンキをこすり落としてください。
- セメントで接合するべき部分から、クロム塗装をこすり落としてください。

シールを貼る手順

- シール、シートから、シールを切り取る。
- 約10秒間、シールを水につけてから、取り出す。
- 約30秒間、または、シールが裏紙から剥がれるまで放置する。
- シールを、モデルの上に乗せ、正しい位置に位置させ、柔らかい布で水分を吹き取って乾かす。
- 完全に乾くまでに、手を触れないでください。

CAUTION: NOT SUITABLE FOR CHILDREN UNDER 3 YEARS. CONTAINS SMALL PARTS.

VORSICHT: NICHT FÜR KINDER UNTER 3 JAHREN GEEIGNET. ENTHÄLT KLEINE TEILE.

ATTENTION: CONTIENT DE PETITES PIÈCES DANGEREUSES POUR ENFANTS EN-DESSOUS DE 3 ANS.

ATENÇÃO: IMPROPRIO CRIANÇAS COM MENOS DE 3 ANOS. CONTEM PEÇAS PEQUENAS.

PRODOTTO: NON ADATTO AI BAMBINI DI ETÀ INFERIORE AI 3 ANNI. CONTIENE PICCOLI OGGETTI.

PRECAUTION: NO ES ACONSEJABLE PARA NIÑOS MENORES DE TRES AÑOS. CONTIENE PIEZAS PEQUEÑAS.

KAN GEVAARLIJK ZUN VOOR KINDREN TOT 3 JAAR. BEVAT KLEINE ONDERDELEN.

FORSIGTIG: IKKE EGNET TIL BRUG UNDER 3 ÅR. INDEHOLDER SMÅ DELE.

**OPTIONAL PARTS
PARTES OPCIONALES
PIECES FACULTATIVES
ZUSATZTEILE
隨意部品**

**SHOWN UPSIDE DOWN
MOSTRADO BOCA ABAJO
MONTRE SENS DESSUS
DESSOUS
UMGEDREHT DARGESTELLT**

**PART NUMBER
NUMERO DE LA PIEZA
PIECE NUMERO
TEILENUMMER
商品番号**

**STEP NO
PASO N°
ÉTAPE N°
SCHRITTTNR
ステップ番号**

**PAINTING CODE
CODIGO DE PINTURA
CODE DE PEINTURE
FARBCODE
塗装コード**

**REMOVE AND DISCARD
SACAR Y DESECHAR
ÔTER ET JETER
HERAUSNEHMEN UND
WEGWERFEN**

取り除いて、破壊してください。

**CEMENT HERE ONLY
CEMENTE AQUI SOLAMENTE
COLLER ICI SEULEMENT
NUR HIER KLEBEN**

セメントは、ここだけに付けてください。

**DO NOT CEMENT
NO CEMENTE
NE PAS COLLER
NICHT KLEBEN**

しないでください。

International Hobbycraft UK Ltd
21 St. Thomas Street
Bristol BS1 6JS England



Ford Oval and nameplates are registered trademarks owned and licensed by Ford Motor Company.
www.ford.com
Manufactured by J. Lloyd International, Inc.

L'ovale et la plaque commerciale de Ford sont des marques déposées de la Ford Motor Company utilisées sous licence
Fabriqué par J. Lloyd International, Inc.

Every effort is made to manufacture this kit complete in every way. However, should a part be missing contact: Tous les efforts ont été déployés que cet ensemble soit complet toutefois, si des pièces sont manquantes, écrivez-nous à l'adresse suivante:

J. Lloyd International, Inc.
2155 Jacolyn Dr. SW, Suite 6
Ceder Rapids, IA 52404
www.lindberg-models.com

Be sure to include the kit number, part number and your return address. Assurez-vous d'inscrire le numéro du modèle, le numéro de pièce et votre adresse.



Lindberg® is a registered trademark of J. Lloyd International, Inc.
©2006 J. Lloyd International, Inc.
All Rights Reserved.

Lindberg® est une marque déposée de J. Lloyd International, Inc.
©2006 J. Lloyd International, Inc.
Tous droits réservés.

KEYBOARD & PHONE CONSOLE
/ CLAVIER ET CONSOLE TÉLÉPHONIQUE

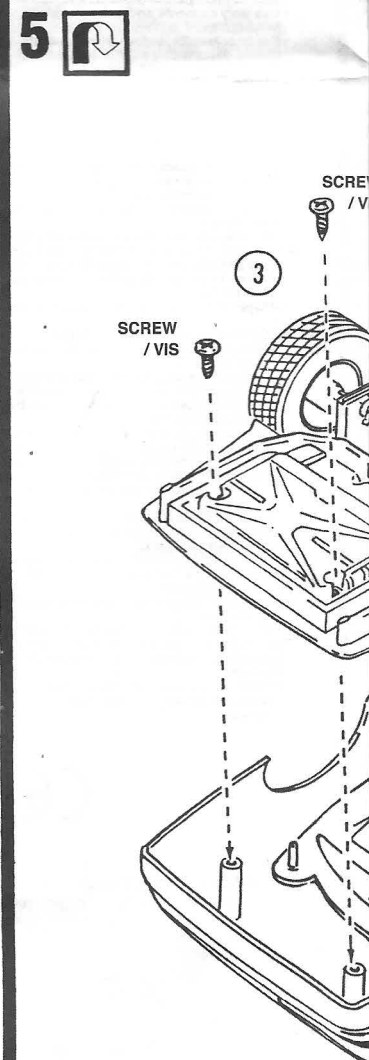
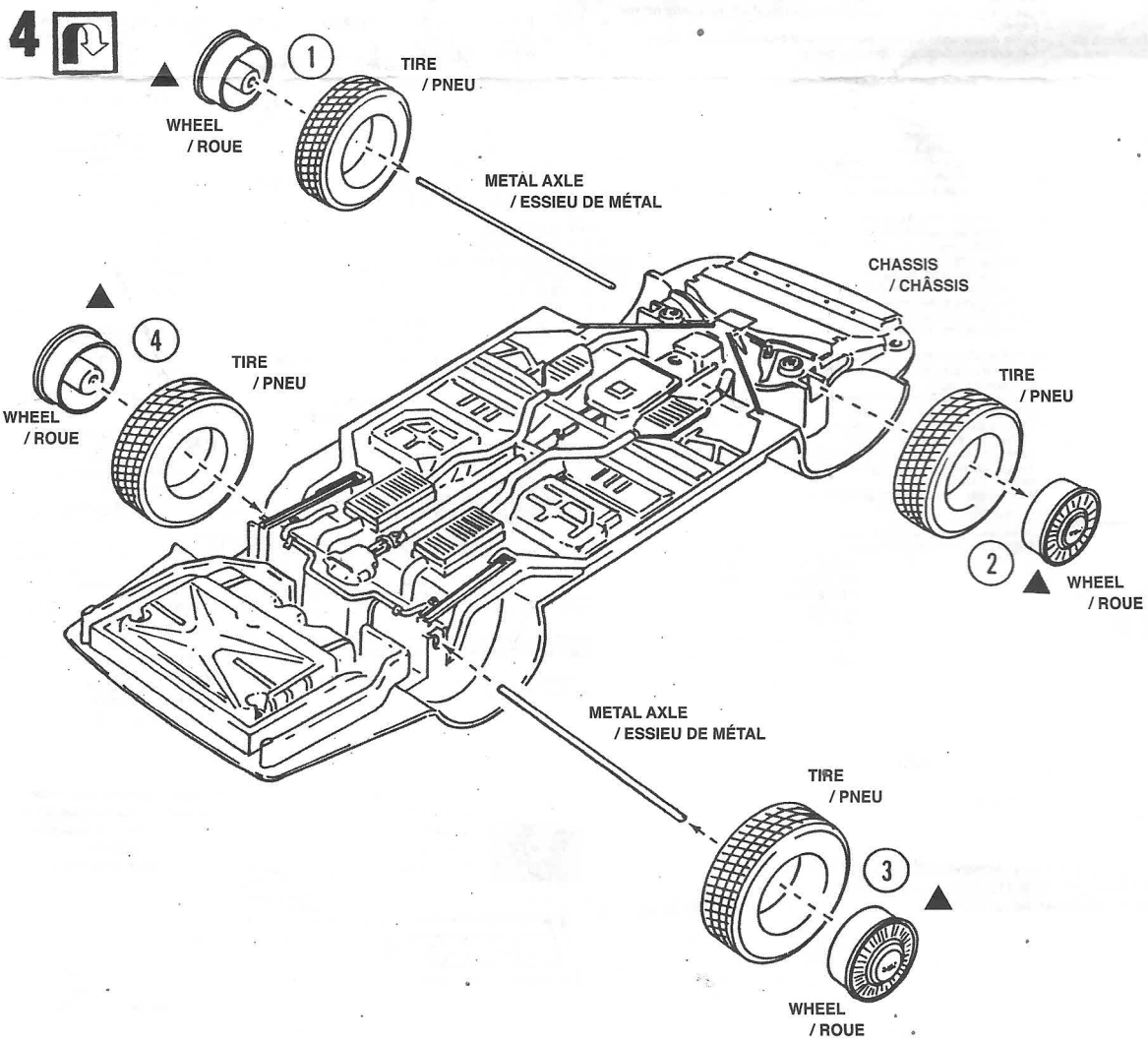
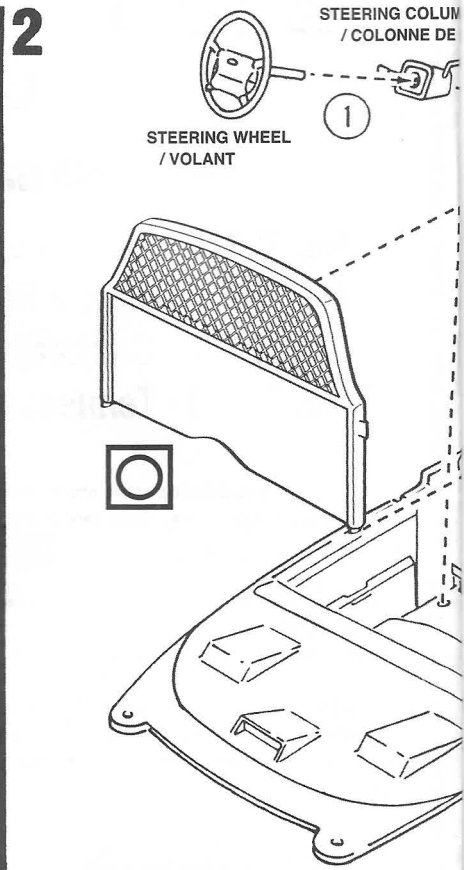
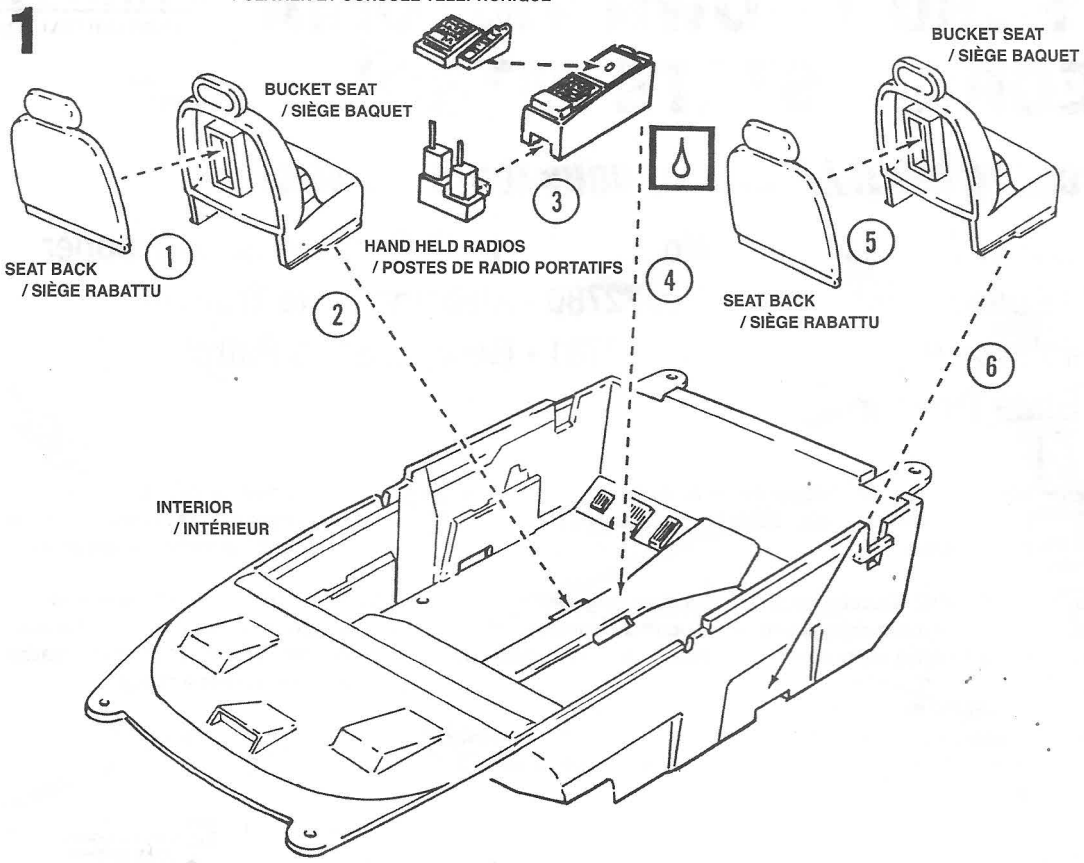

DIRECTION

DASHBOARD
/ PLANCHE DE BORD

3 

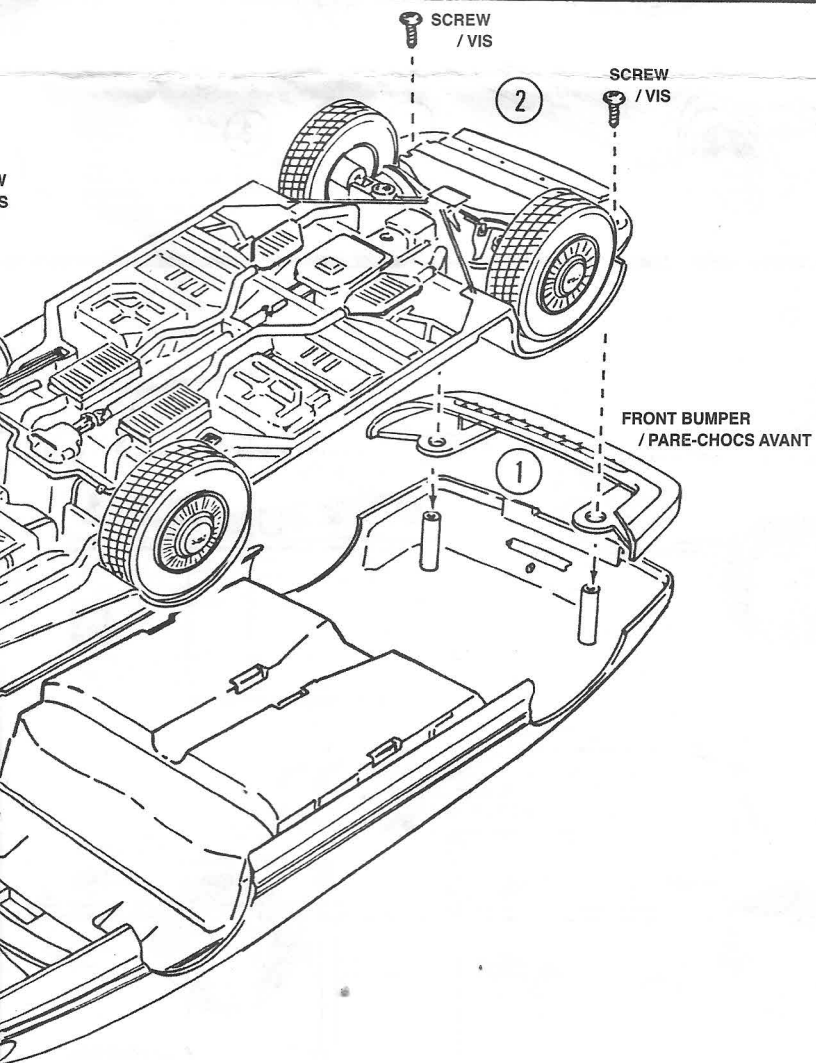
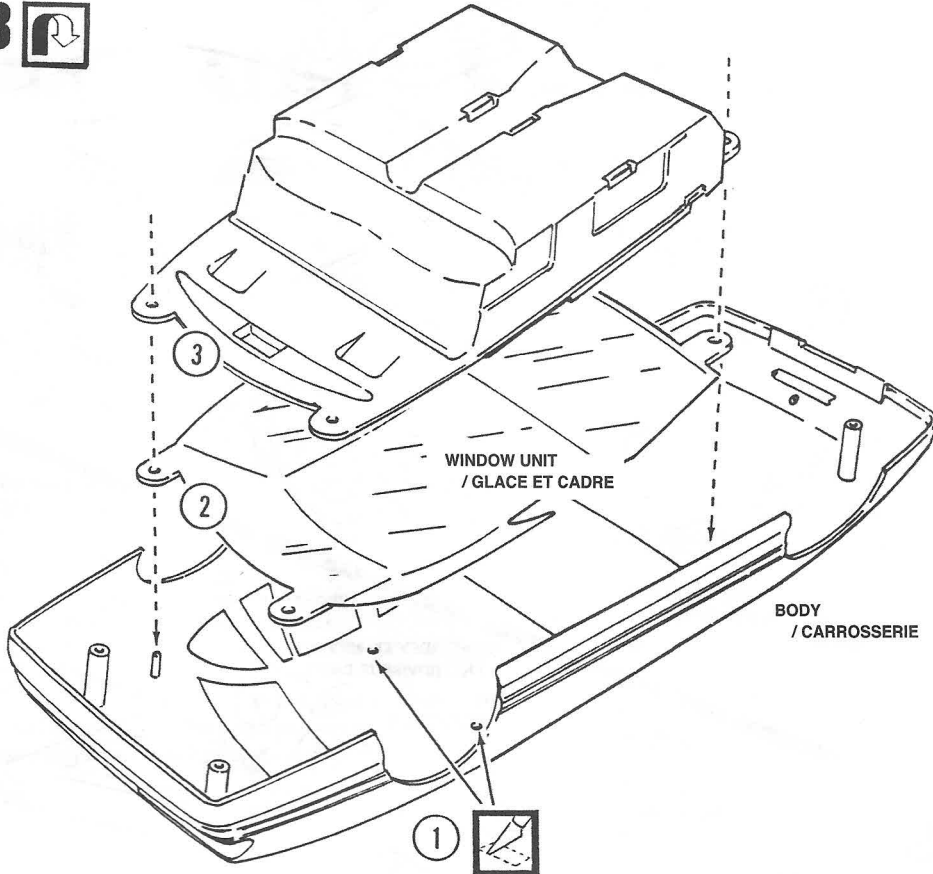
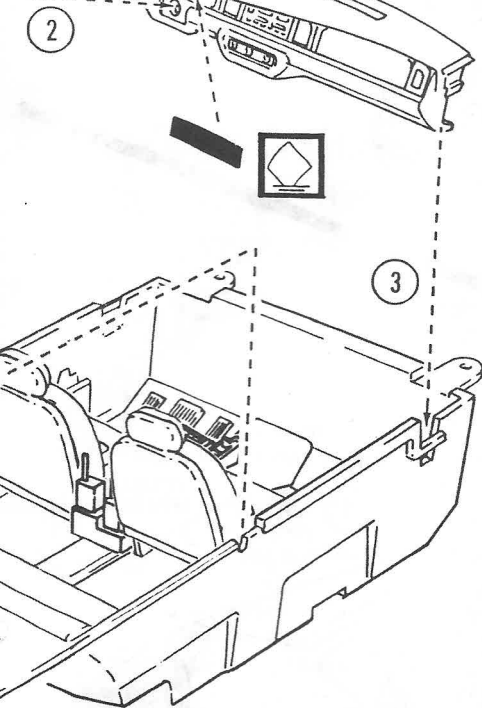

6

