

'71 FORD MUSTANG

Scale 1/25

Escala 1/25

Échelle 1:25

Maßstab 1:25

スケール 1:25

IMPORTANT, READ THIS

- Before beginning, read through all instructions carefully.
- Each plastic part is identified by a number.
- Test fit each part in place before cementing.
- Use only cements and paints recommended for polystyrene.
- For best results, before painting or fixing Decals, wash all plastic parts with a mild detergent, rinse thoroughly and air dry.
- Scrape paint from all areas to be cemented.
- Scrape chrome plating from areas to be cemented.

IMPORTANTE, LEA ESTO

- Antes de comenzar, lea detenidamente todas las instrucciones.
- Cada pieza plástica está identificada con un número.
- Antes de la cementación verifique que cada parte se asienta bien en su lugar.
- Use solamente cementos y pinturas recomendadas para poliestireno.
- Para mejores resultados, antes de pintar o fijar las calcomanías lave todas las piezas de plástico con un detergente suave, enjuague y seque al aire.
- Elimine la pintura de todas las áreas que van a ser cementadas.
- Raspas el cromado de las áreas que van a ser cementadas.

RECOMMANDATION IMPORTANTE

- Avant de commencer, lire soigneusement toutes les instructions.
- Chaque pièce en plastique est numérotée.
- Essayer chaque pièce à sa place avant de la coller.
- Utilisez uniquement les colles et peintures recommandées pour le polystyrène.
- Pour obtenir un meilleur résultat, laver toutes les pièces en plastique dans un détergent doux, rincer et laisser sécher à l'air avant de peindre ou de fixer les décalques.
- Gratter la peinture de toutes les surfaces à coller.
- Gratter le chromage des zones à cimenter.

WICHTIG, BITTE LESEN

- Bevor Sie mit dem Zusammenbau beginnen, lesen Sie bitte erst die Anleitungen.
- Jedes Plastikteil ist mit einer Nummer bezeichnet.
- Prüfen Sie die Paßform, bevor Sie die Teile zusammenkleben.
- Verwenden Sie nur für Polystyrol empfohlene Bindemittel oder Farben.
- Vor dem Anmalen und bevor Sie Aufkleber anbringen, empfehle es sich, alle Plastikteile mit einer milden Seifenlauge abzuwaschen, abzuspülen und an der Luft zu trocknen.
- Entfernen Sie alle Farbreste von den Klebeflächen.
- Chromplattierung von den zu zementierenden Flächen abkratzen.

ステッカーを加えるため

- 始まる前、すべての指示によって注意深く読まれる。
- 塗装のびねを剥き部分は数によって識別される。
- テストはセメントで接合している前に各部分に合った。
- 使用ポリステレンのために推薦されるセメントおよびペンキだけ。
- 最もよい結果のため、絵画または糊塗のステッカーの前、すべての洗剤を洗い、穏やかな洗剤が付いているプラスチック部分、洗剤を洗った後に完全に乾かす。
- セメントで接合しているべきすべての区域からのスクレープのペンキ。
- セメントで接合しているべき区域からのスクレープのクロムめっき。

TO APPLY DECALS

- Cut each decal from decal sheet.
- Place decal into water and soak for about 10 seconds and remove.
- Let set for about 30 seconds or until decal slides easily off the paper.
- Slide decal onto model, position and blot with a soft cloth.
- Let dry completely before handling.

PARA APLICAR LAS CALCOMANIAS

- Corte cada calcomanía de la hoja de calcomanías.
- Coloque la calcomanía en agua, deje que se remoje por unos 10 segundos y quitesela.
- Déjala fijarse por unos 30 segundos o bien hasta que se desprenda fácilmente del papel.
- Deslice la calcomanía sobre el modelo, colóquela en posición, y seque con un paño suave.
- Espere que se seque por completo antes de manejarla.

POUR LA DES DECALQUES

- Découpez les décalques figurant sur la feuille.
- Faites tremper ceux-ci dans l'eau pendant environ 10 secondes, puis retirez-les.
- Attendez environ 30 secondes ou jusqu'à ce que les décalques se détachent facilement du papier.
- Posez le décalque voulu sur le modèle, ajustez-le et essuyez avec un chiffon doux.
- Laissez sécher complètement avant toute manipulation.

AUFTRAGEN VON AVZIEHBILDERN

- Schneiden Sie die einzelnen Abziehbilder aus dem Abziehbildbogen.
- Legen Sie das Abziehbild etwa 10 Sekunden in Wasser, und nehmen Sie es dann heraus.
- Warten Sie etwa 30 Sekunden oder bis sich das Abziehbild leicht vom Papier ziehen läßt.
- Schieben Sie das Abziehbild auf das Modell, bringen Sie es in die gewünschte Stellung und trocknen Sie es mit einem weichen Tuch ab.
- Warten Sie, bis es ganz getrocknet ist.

ステッカーを加えるため

- ステッカーシートからの各ステッカーを切りなさい。
- ステッカーを水に置き、約10秒の間浸し、そして取除きなさい。
- 約30秒のまたはステッカーまでの許可されたセットはペーパーを離れて容易に滑る。
- モデルにスタッドのステッカー、柔らかい布が付いている位置を設けしめ。
- 扱う前に乾燥した完全に許可しなさい。

DECAL (DIP IN WATER)
CALCOMANIA (SUMERGIR EN AGUA)
DECALQUE (TREMPER DANS L'EAU)
AUFKLEBER (IN WASSER TAUCHEN)
ステッカー(水のすくい)

▲ CHROME PART
PIEZA DE CROMO
PIECE CHROME
CHROMTEIL
クロム部品

48 PART NUMBER
NUMERO DE LA PIEZA
PIECE NUMERO
TEILENUMMER
部品番号

⑤ STEP NO.
PASO Nº
ÉTAPE Nº
SCHRITTNR
ステップ番号

REMOVE AND DISCARD
SACAR Y DESECIAR
ÖTER ET JETER
HERAUSNEHMEN UND
取除き、放棄しなさい

◀ REPEAT STEPS FOR OTHER SIDE
REPETIR LOS PASOS PARA EL OTRO LADO
REPETER LE MÊME PROCÉDÉ POUR L'AUTRE CÔTÉ
WIEDERHOLEN SIE DIESE SCHRITTE AUCH AUF DER ANDEREN SEITE
反対側のためのステップを繰り返しなさい

2 REPEAT SEVERAL TIMES
REPITA VARIAS VECES
REPETER PLUSIEURS FOIS
MEHRMALS WIEDERHOLEN
数回を繰り返しなさい

▲ PAINTING CODE
CODIGO DE PINTURA
CODE DE PEINTURE
FARBCODE
絵画コード

◀ SHOWN UPSIDE DOWN
MOSTRADO BOCA ABAJO
MONTRE SENS DESSUS
DESSOUS
UMGEGREHT DARGESTELLT
逆さまに示されている

◀ DO NOT CEMENT
NO CEMENTE
NE PAS COLLER
NICHT KLEBEN
セメントで接合してはいけない

▲ CEMENT HERE ONLY
CEMENTE AQUI SOLAMENTE
COLLER ICI SEULEMENT
NUR HIER KLEBEN
このセメントだけ

WARNING: This is detailed scale model and such may contain sharp points. Take care during assembly.

ATTENTION: Ceci est une maquette à l'échelle détaillée et certaines pièces peuvent être pointues. Prendra les précautions nécessaires durant l'assemblage.

ATTENZIONE: Questo modellino riproduce l'originale in scala ridotta e in modo dettagliato; quindi, qualche componente potrebbe avere punte acute. Stare attento durante il montaggio.

ADVARSEL: Dette er en detaljert skale model og nogen dele kan derfor indeholde skarpe spidser. Vær forsigtig under samling.

ADVERTENCIA: Este es una maqueta a escala detallada y algunas piezas pueden tener puntas agudas. Tenga cuidado durante el ensamblaje.

VORSICHT: Dies ist ein detailliertes Scale Modell. Einige Teile können scharfkantig sein. Sehen Sie vorsichtig beim Zusammenbau.

WAARSCHUWING: Dit is een gedetailleerd op kleine schaal gemaekt model en sommige onderdelen kunnen scherpe punten hebben. Neem de juiste voorzorgsmaatregelen tijdens de montage.

ADVERTÊNCIA: Este é um modelo em escala pormenorizada a algumas dos seus componentes podem ter pontas açadas. Tomar as precauções a monta

CAUTION: NOT SUITABLE FOR CHILDREN UNDER 3 YEARS. CONTAINS SMALL PARTS.
VORSICHT: NICHT FÜR KINDER UNTER 3 JAHREN GEEIGNET. ENTHÄLT KLEINE TEILE.
ATTENTION: CONTIENT DE PETITES PIÈCES DANGEREUSES POUR ENFANTS EN-DESSOUS DE 3 ANS.

PRECAUTION: NO ES ACONSEJABLE PARA NIÑOS MENORES DE TRES AÑOS. CONTIENE PIEZAS PEQUEÑAS.
KAN VEVAARLIJK ZUN VOOR KINDREN TOT 3 JAAR, BEVAAT KLEINE ONDERDELEN.
FORSIGTIG: IKKE EGNET TIL BRUG UNDER 3 ÅR. INDEHOLDER SMA DELE.

ATENÇÃO: IMPROPRIO CRIANÇAS COM MENOS DE 3 ANOS. CONTEM PEÇAS PEQUENAS.

PRODOTO: NON ADATTO AI BAMBINI DI ETÀ INFERIORE AI 3 ANNI. CONTIENE PICCOLI OGGETTI.

ΠΡΟΣΧΗ: ΔΕΝ ΕΙΝΑΙ ΚΑΤΑΛΛΗΛΟ ΓΙΑ ΠΑΙΔΙΑ ΚΑΤΩ ΤΩΝ ΤΡΙΩΝ ΕΤΩΝ ΠΙΣΤΕΙΞΙ ΜΙΚΡΑ ΤΕΜΑΧΙΑ

注意: 3年以下子供のために 適しなかった。小さい部品を含んでいる。

Every effort is made to manufacture this kit complete in every way. However, should a part be missing contact: Tous les efforts ont été déployés que cet ensemble soit complet toutefois, si des pièces sont manquantes, écrivez-nous à l'adresse suivante:

J. Lloyd International, Inc.
Cedar Rapids, IA 52404
www.lindberg-models.com

International Hobbycraft UK Ltd
21 St. Thomas Street
Bristol BS1 6JS England

Be sure to include the kit number, part number and your return address. Assurez-vous d'inscrire le numéro du modèle, le numéro de pièce et votre adresse.

©2008 J. Lloyd International, Inc., Cedar Rapids IA 52404 USA All rights reserved. Lindberg is a registered trademark of J. Lloyd International, Inc.

©2008 J. Lloyd International, Inc., Cedar Rapids IA 52404 USA Tous droits réservés. Lindberg est une marque déposée de J. Lloyd International, Inc.



Ford Oval and nameplates are registered trademarks owned and licensed by Ford Motor Company.
www.ford.com
Manufactured by J. Lloyd International, Inc.
L'ovale et la plaque commerciale de Ford sont des marques déposées de la Ford Motor Company utilisées sous licence.
www.ford.com
Fabriqué par J. Lloyd International, Inc.

J. LLOYD INTERNATIONAL, INC.



No. 72151

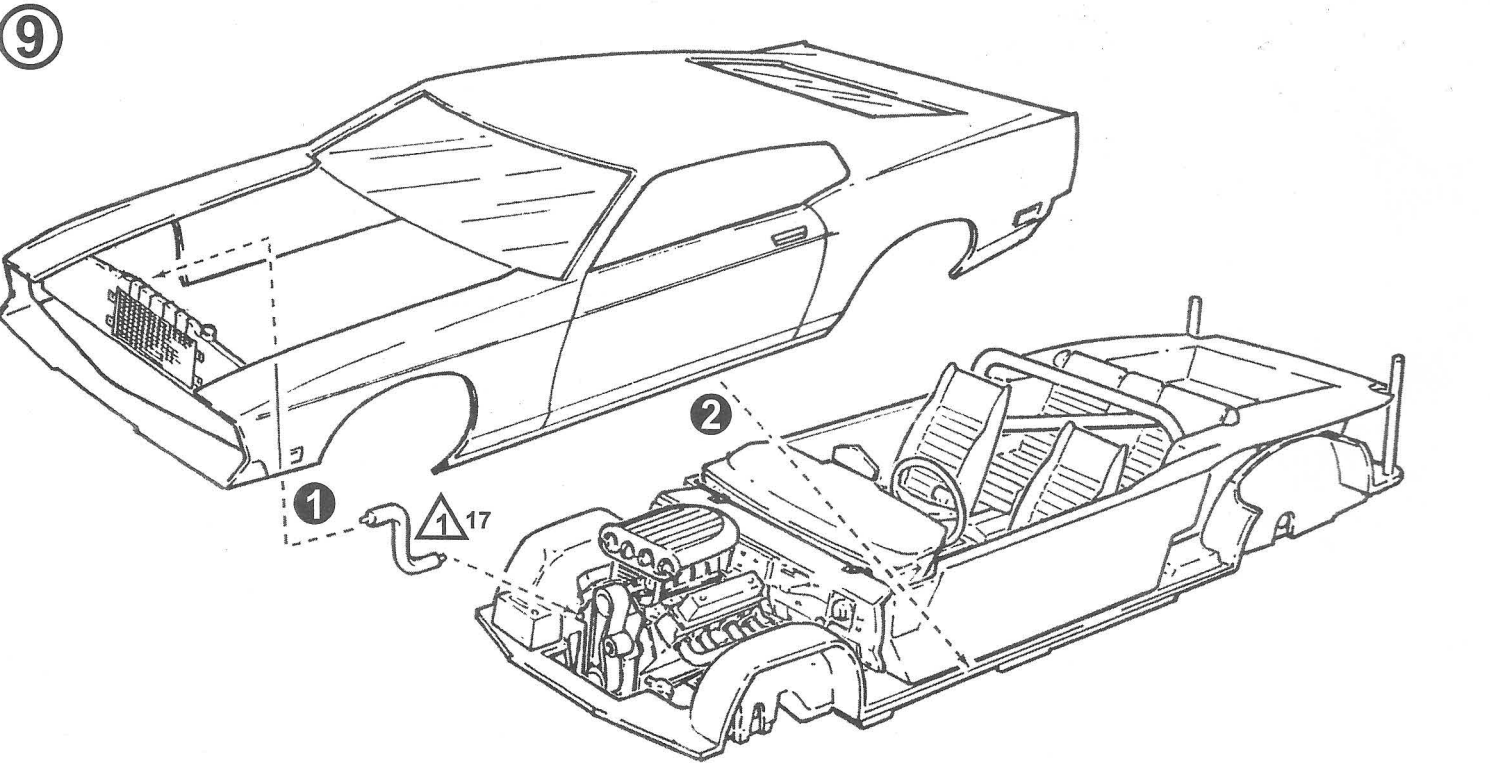
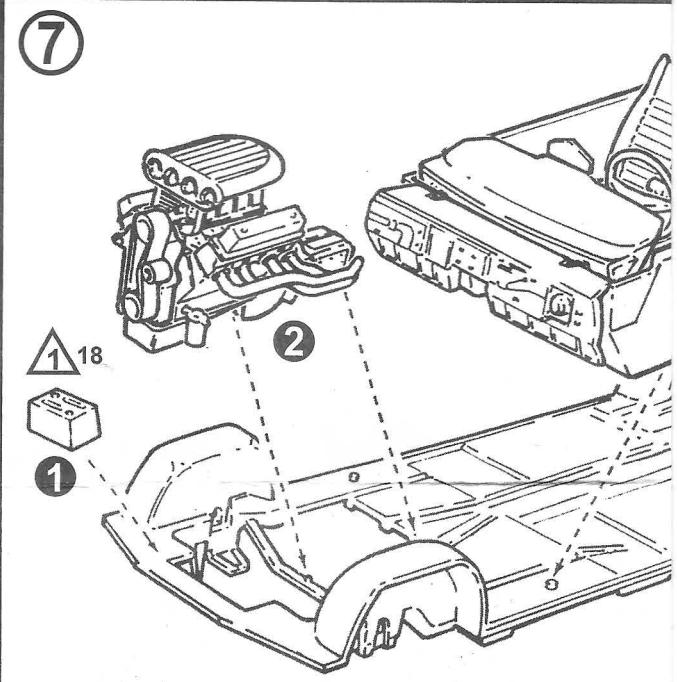
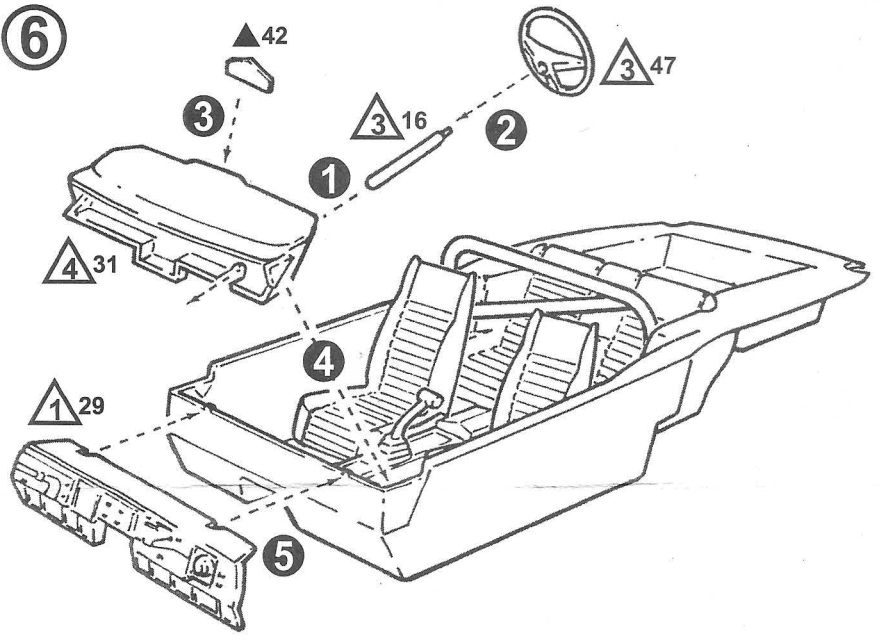
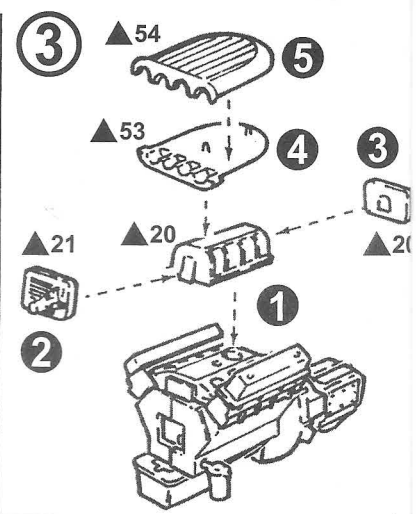
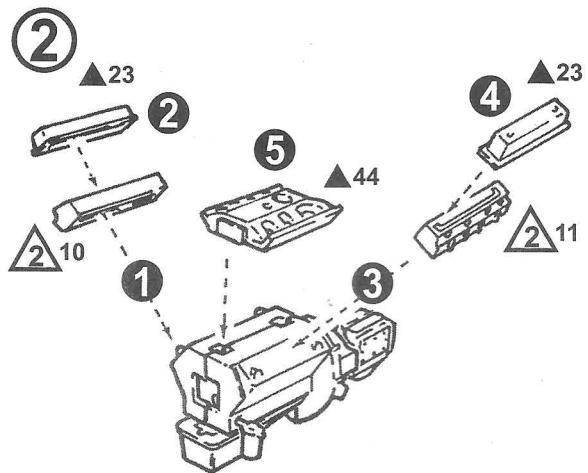
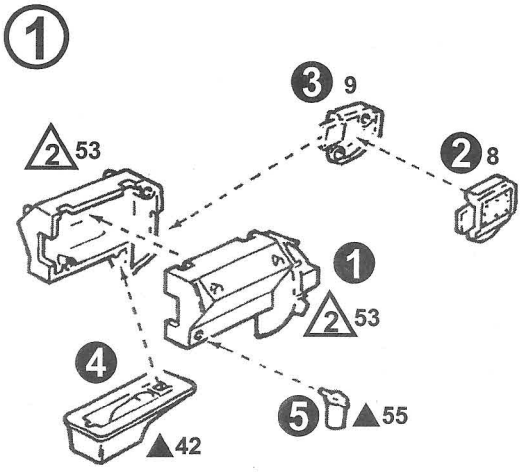

4

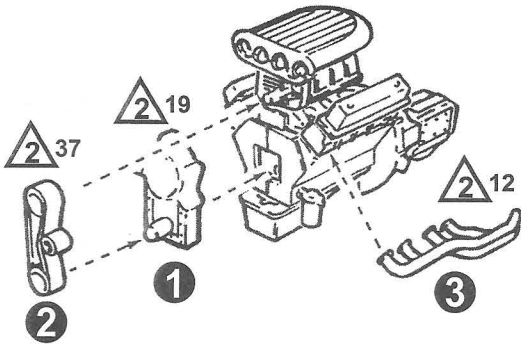

5

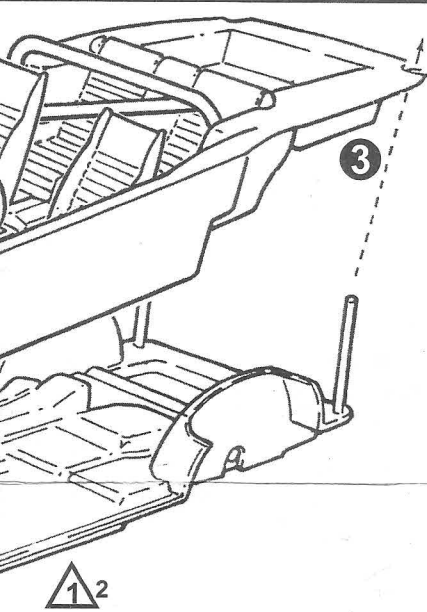
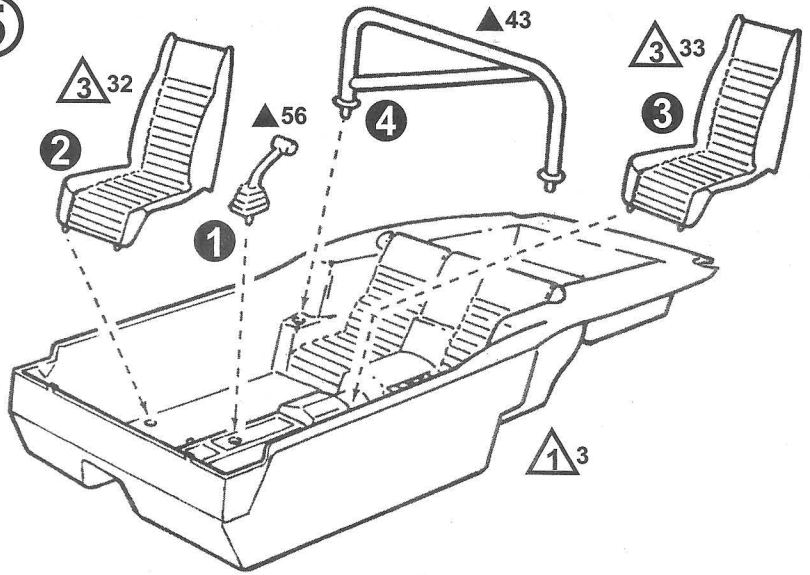

8

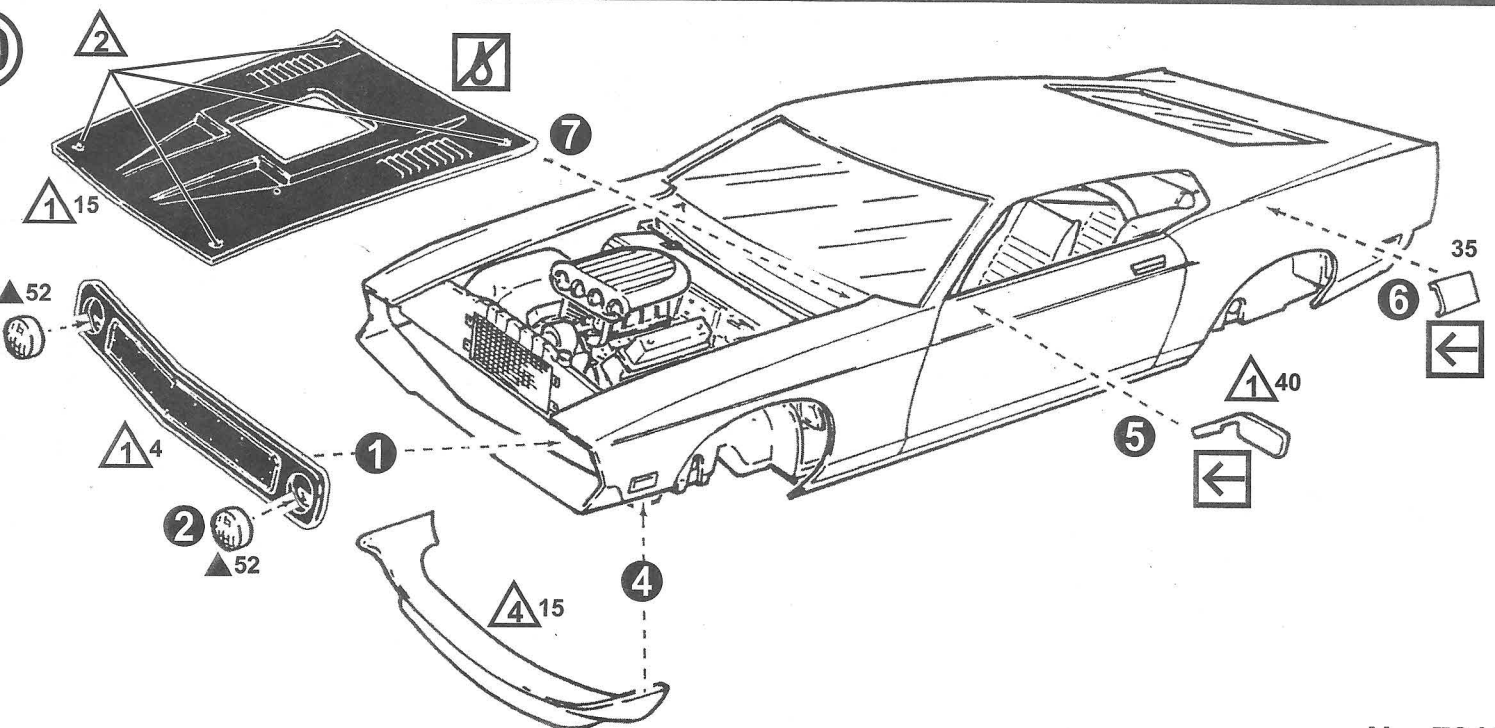
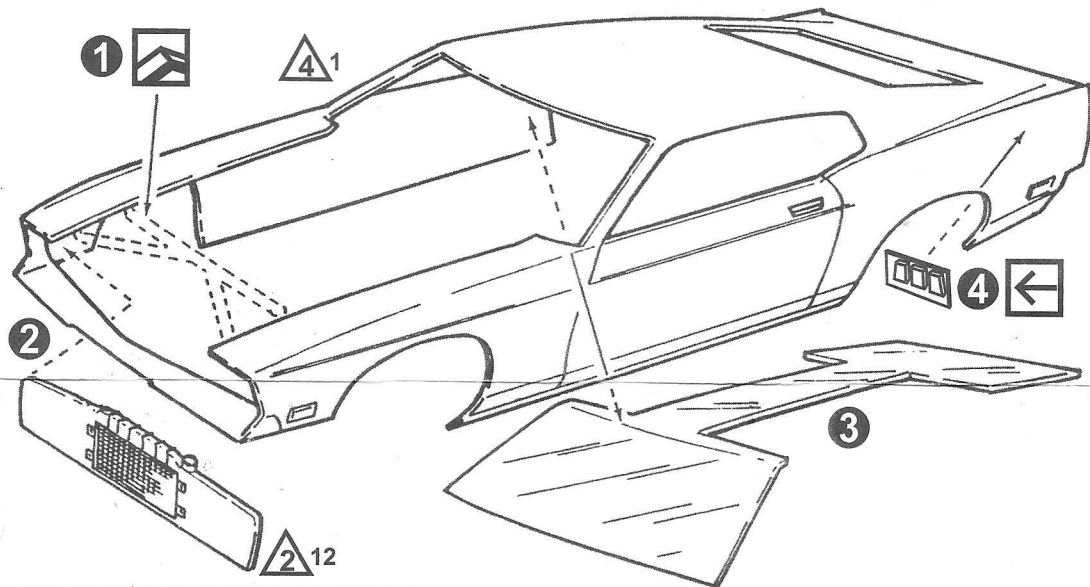

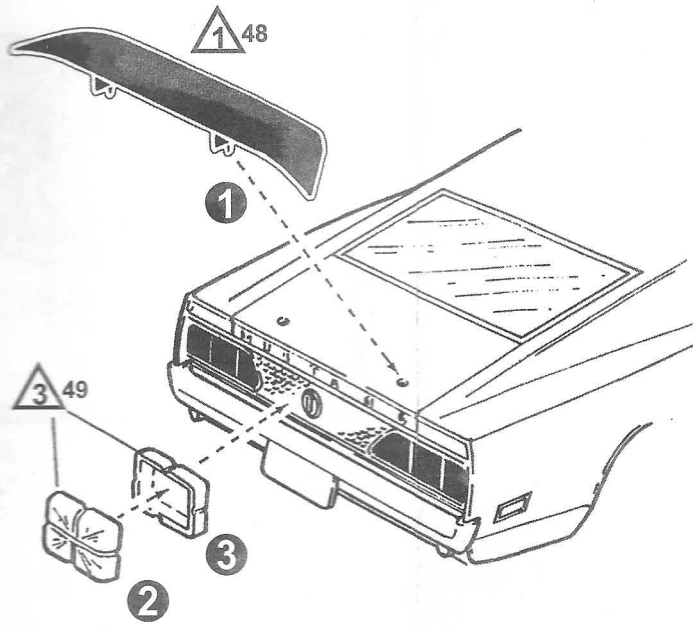
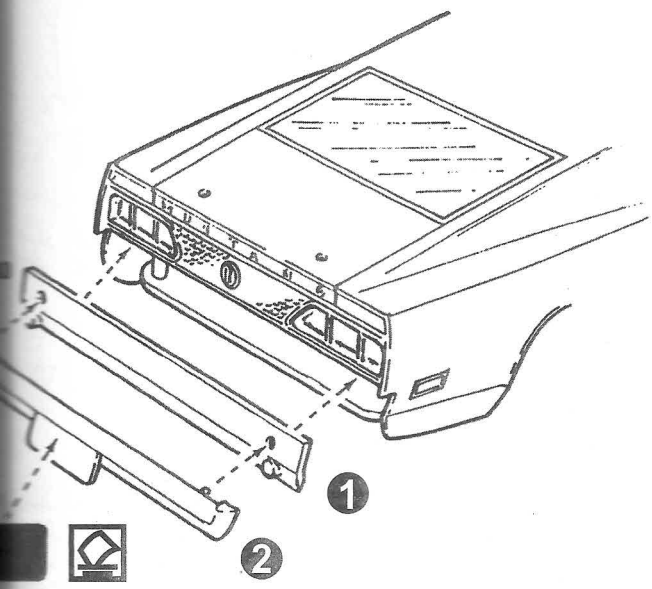

SCHEME
 Recommend the use of Testors Paints when painting your model.
 Colors and patterns displayed on box.

SCHEMA DE PEINTURE
 Recommandons les couleurs de peinture Testors pour votre modèle réduit.
 La couleur et des motifs tel qu'illustré sur la boîte.

▲ Flat Black	Negro Mate	Noir Mat	Mattes Schwarz	光沢の無い黒	11
▲ Silver	Plata	Argent	Silber	銀	12
▲ Flat Tan	Marrón Mate	Ocre Mat	Matthellbraun	光沢の無い 砂は着色した	11
▲ Competition Orange	Naranja de la Competición	Orange de Concurrence	Konkurrenzorange	競争のオレンジ	16

